

limoss

Antriebssysteme
Innovation in Bewegung



limoss Deutschland





















limoss China





Zertifikate

limoss Produkte entsprechen den technischen Spezifikationen wie EMV, TÜV, PSE, RCM, KCC, FCC und anderen Anforderungen wie ROHS, California 65 und PAHs. Je nach Kundenwunsch sind unsere Produkte bereit die Herausforderungen für weitere Märkte anzunehmen.

Markt	Zertifikate
EU	     
USA / Kanada	  
Korea	
Japan	  
Australien	  
China	
Sonstige	 



Sehr geschätzte Kunden, liebe Leserinnen und Leser,

jetzt ist es schon soweit – limoss wird 10 Jahre alt.

Unfassbar

Es ist schier unglaublich, wie schnell eine Dekade vorüber geht. Erste Überlegungen zu der Gründung gab es bereits 2008 in einer Gartenhütte. Keiner von uns hätte mit diesem Erfolg und Wachstum gerechnet, als wir im Jahr 2009 unter dem Namen limoss mit einer handvoll Mitarbeitern gestartet sind. Man hat sich morgens kurz mit dem Team getroffen, die Aufgaben besprochen und ist frisch ans Werk gegangen.

International

Jetzt, eben nur 10 Jahre später, ist limoss ein international agierendes Unternehmen mit Produktionsstätten in Europa, Asien und USA, sowie mit weltweit strategisch verteilten Vertriebsstandorten und beliefert die gesamte Welt.

Wertvoll

Mit unserer Kundennähe, den schnell umgesetzten Projekten und dem hohen Maß an Innovationsbereitschaft, haben wir es geschafft, für viele Unternehmen ein wertvoller und langfristiger Partner zu sein.

Unterstützung

Natürlich freuen wir uns auch, dass unsere Produktpalette von Antrieben, Handschaltern, Steuerungen und diversem Zubehör den Nutzern die technische Unterstützung bietet, die einem das Leben erleichtert. Eine Aufzählung würde an dieser Stelle den Rahmen sprengen – sehen Sie sich gerne auf den folgenden Seiten eine Auswahl unserer Produkte an – alles Weitere besprechen wir gern mit Ihnen persönlich.

limoss kennt kein Alter

Das gilt nicht nur für unsere Mitarbeiter, sondern auch für unsere Kunden – im Pflegebereich schätzen die Jüngsten der Gesellschaft unsere Produkte in Kinderbetten, ihre Eltern freuen sich über luxuriöse Funktionen in Sesseln, Sofas und Betten. Nicht zuletzt genießt die ältere Generation die Annehmlichkeiten und die Flexibilität in Seniorenbetten und bei verstellbaren Möbeln, die Ihnen dauerhaft ein Höchstmaß an Mobilität gewährleistet.

Zukunft

Natürlich sind wir überzeugt, dass wir auch Sie mit unserem dynamischen Team, der Qualität, dem Ideenreichtum und der Innovation der Produkte von limoss überzeugen werden und sind sehr gespannt auf die Herausforderungen der nächsten 10 Jahre Markt. Werden Sie ein Teil der aufregenden limoss Geschichte – wir freuen uns auf Sie.

Vielen Dank für Ihr Interesse – und denken Sie daran, limoss hat Ihren Antrieb.

Mit freundlichen Grüßen

Michael Kochem

Michael Kochem
Geschäftsführer



Inhaltsverzeichnis

Anwenderbeispiele	10
Einzelantriebe	18
Doppelantriebe	32
Handschalter	36
Steuerungen	54
Netzteile und Akkus	62
Zubehör	70
limoss Weltweit	80



reddot award 2019
winner



Anwenderbeispiele

limoss stellt Ihnen perfekt auf Ihr Projekt abgestimmte Sets zusammen. Egal ob es sich um Anwendungen für ein Pflegebett, einen Fernsehsessel, ein Sofa, eine Kino-Bestuhlung oder ein Möbelstück handelt – limoss bietet Ihnen alle Teile auch als fertiges Set an. Unsere Sets bestehen üblicherweise aus einem Handschalter (kabelgebunden oder Funk), einer Steuerbox, der gewünschten Anzahl, auf Ihre Bedürfnisse abgestimmter Antriebe und natürlich der entsprechenden Verkabelung und Programmierung. Unsere Sets werden entweder in den jeweils einzelnen Komponenten oder bereits vormontiert und angelernt ausgeliefert. All unsere Sets passen wir gerne gemeinsam mit Ihnen, Ihren Vorstellungen und Ideen entsprechend, an und unterstützen Sie selbstverständlich auch bei der Auswahl der richtigen Komponenten für die jeweilige Nutzung und Belastung.

limoss Sets – für jede Anwendung die richtige Entscheidung.

Gerne beraten wir Sie bei der Auslegung unserer Komponenten für Ihre jeweilige Anwendung und entwickeln für Sie oder Ihre Kunden die richtige Zusammenstellung

- Anwendung im Polstermöbel
- Anwendung im Pflegebett
- Anwendung im Kino



Bild bereit gestellt von himolla Polstermöbel GmbH

Anwendung im Polstermöbel

Alles, was man zum Entspannen benötigt.

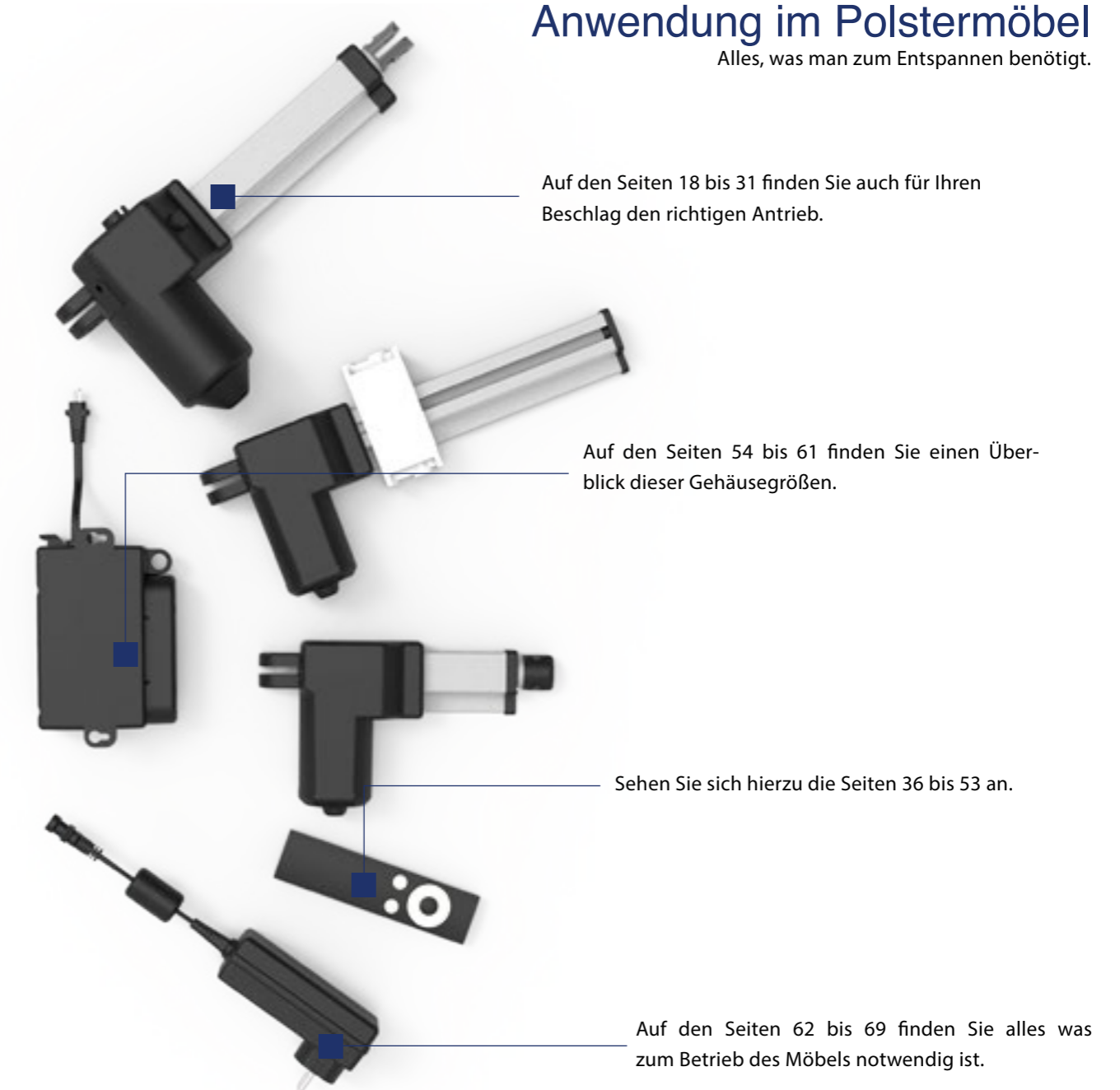

Anwendung im Pflegebett

Alles, was man zum Unterstützen benötigt.





Bild bereitgestellt von CINEAK

Anwendung im Kino

Alles, was man zur Unterhaltung benötigt.

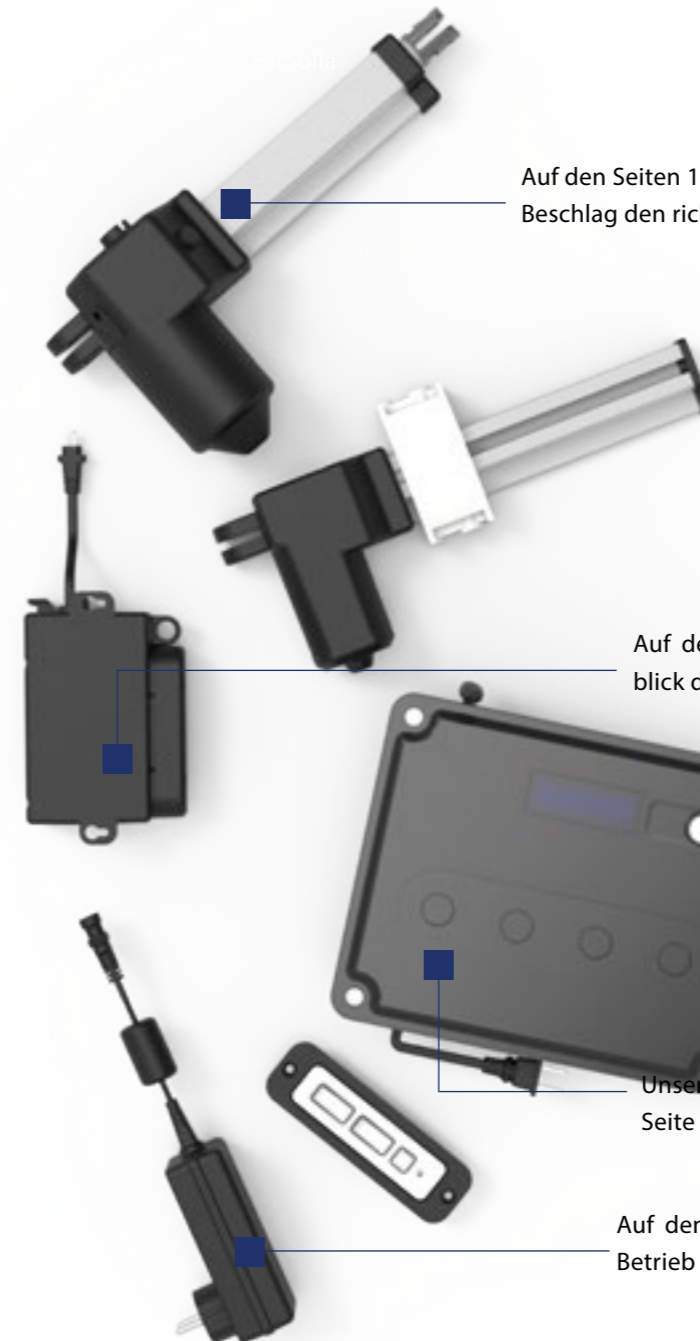

Auf den Seiten 18 bis 31 finden Sie auch für Ihren Beschlag den richtigen Antrieb.

Auf den Seiten 54 bis 61 finden Sie einen Überblick dieser Gehäusegrößen.

Unseren Kinohandschalter finden sie auf Seite 51.

Auf den Seiten 62 bis 69 finden Sie alles was zum Betrieb des Möbels notwendig ist.

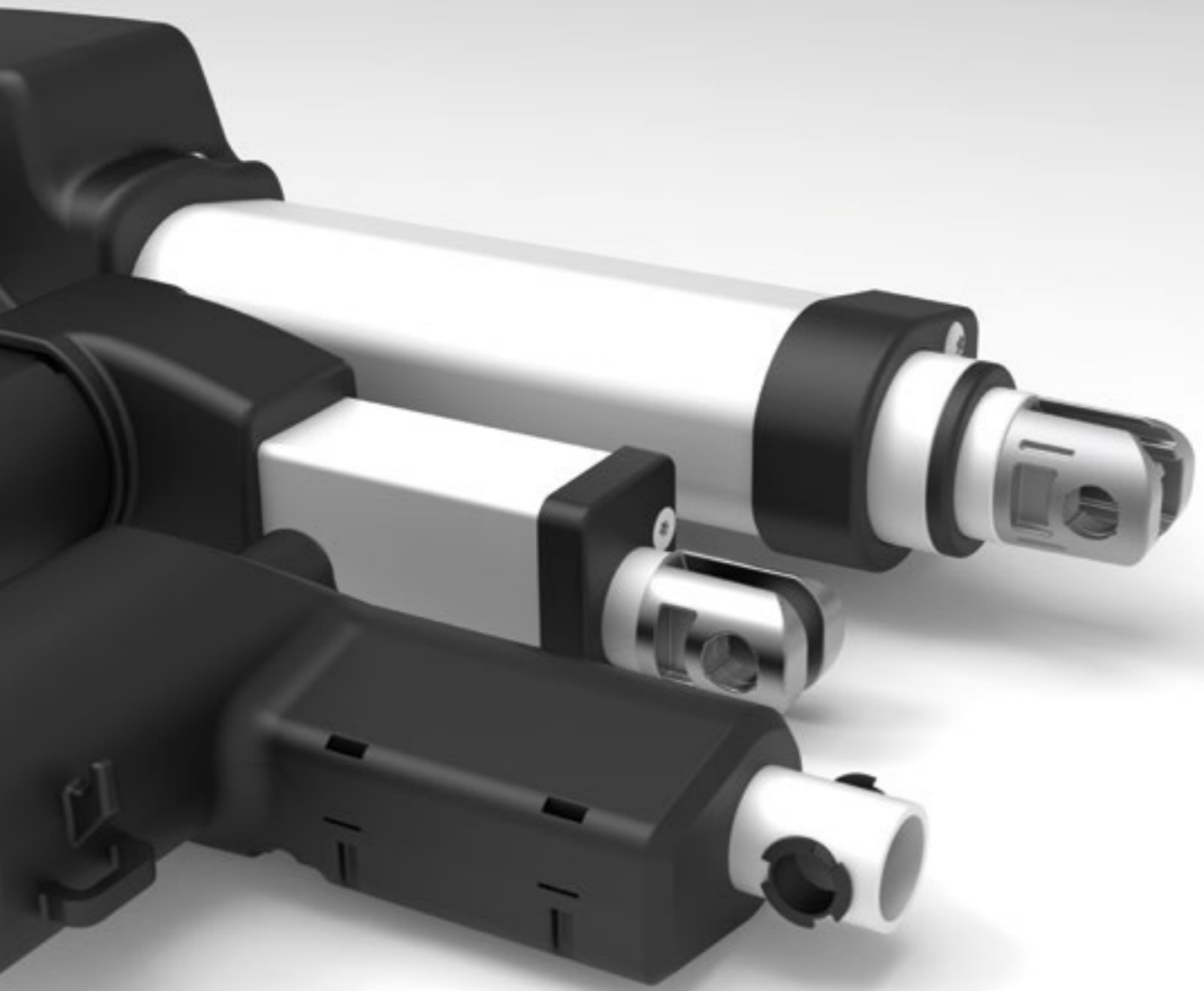

Einzelantriebe

Passend zu Ihren Bedürfnissen und Anforderungen im Bereich Möbel, Medizin und Industrie, bietet limoss Ihnen eine Vielzahl von Einzelantrieben in der MD1er-Reihe (MD = motor drive).

Unsere limoss Einzelantriebe passen sich, durch verschiedene Einbaumaße und Aufnahmen, den unterschiedlichsten Einbausituationen an. Außerdem können die Antriebe mit zusätzlichen Optionen ausgestattet werden wie z. B. mechanischer Schnellriegelung, Hallsensoren oder den Antrieb durch Druckbelastung. Gerne entwickeln wir bei speziellen Anforderungen für Sie und mit Ihnen die passende Lösung.

Alle Einzelantriebe sind mit unseren Steuerungen und Spannungsversorgungen der MC-Baureihe kompatibel.

Einschaltdauer max. 10 % und Dauerbetrieb
max. 2 min mit nachfolgender 18 min Pause

- Befestigungsmöglichkeiten
- MD100
- MD102
- MD115
- MD120
- MD121
- MD123
- MD124
- MD125
- MD128
- MD130
- MD132
- MD140
- MD141
- MD142
- MD143
- MD144
- MD145
- MD146

Tabellen

- Kräfteübersicht

Befestigungsmöglichkeiten

Aufnahme schubrohrseitig



1
Metall
Gabelkopf
Montageschlitz
6 mm
Querbohrung
Ø 10 mm



2
Kunststoff
Gabelkopf
Montageschlitz
6 mm
Querbohrung
Ø 10 mm



3
Kunststoff
Gabelkopf
ohne Montage
schlitz
Querbohrung
Ø 10 mm



4
Gewindekopf
Bohrung
Ø 5 mm



5
Bohrung mit
Buchse
Querbohrung
Ø 10 mm



6
Bohrung
Querbohrung
Ø 10 mm



7
Bohrung mit
Metallstopfen
Querbohrung
Ø 8 mm
(nur bei MD130)



8
Gleitblock
beidseitige
Aufnahme



9
Gleitblock
einseitige
Aufnahme

Aufnahme getriebeseitig



a
Kunststoff
Gabelkopf
Montageschlitz
6 mm
Querbohrung
Ø 10 mm



b
Kunststoff
Gabelkopf
90° gedreht
Montageschlitz
6 mm
Querbohrung
Ø 10 mm



c
Clip 25 mm



d
Clip 40 mm



e
Aufnahme
Bolzen
Befestigung mit
Sicherungsclip
4 Befestigungs-
löcher Ø 4,8 mm



f
Aufnahme
flach
4 Befestigungs-
löcher Ø 4,8 mm



g
Metall Gabelkopf
Querbohrung
Ø 8 mm

2-in-1 Minikraftpaket MD128

Der MD128 ist die schlanke Version unseres Antriebes MD125. Obwohl er in fast allen Belangen kleiner konzipiert ist, schafft er dennoch einen potentiellen Hub von 400 mm.

Auch an Stärke muss er nicht einbüßen - er schafft bis zu 3.000 N Druck- und Zugkraft.

Dieser neue Antrieb ist die ideale Lösung für Einbausituationen, in denen viel Kraft gefragt ist, aber wenig Platz zur Verfügung steht.

- Druckkraft bis max. 3.000 N
- Zugkraft bis max. 3.000 N
- Einbaumaß min. 120 mm + Hub
- Hub max. 400 mm
- Geschwindigkeit ohne Last bis zu 48 mm/s
- Schutzart IP20
- Aufnahme schubrohrseitig 1, 2, 3, 4
- Aufnahme getriebeseitig a

MD102 Klein war noch nie so groß

Der MD102 ist eines der neusten Mitglieder unserer Antriebsfamilie. Mit ihm haben wir den kleinsten Antrieb entworfen, den wir bislang gebaut haben.

Noch nie war ein Antrieb schmalen und kleineren Einbausituati-

onen mehr gewachsen – der MD102 passt sich mit seinen Einbaumaßen (150 mm und 170 mm) und Hüben (50 mm und 70 mm) den kleinsten Sessel Kopfstützen an.

- Druckkraft bis max. 1.000 N
- Zugkraft bis max. 1.000 N
- Einbaumaß min. 150 mm + stroke
- Hub 50 / 70 mm
- Geschwindigkeit ohne Last bis zu 10 mm
- Aufnahme schubrohrseitig 5,6,7
- Aufnahme getriebeseitig a

MD100

Pflege Möbel

Der MD100 ist ein sehr leiser und kraftvoller Verstellantrieb für eine Vielzahl von Applikationen, wie z. B. Sitz- oder Liegemöbel im häuslichen Bereich oder in Pflegemöbeln. Der Verstellantrieb MD100 ist speziell für Anwendungen bis 95 mm Hub entwickelt und bietet hier ein optimales Preis-Leistungs-Verhältnis.



Technische Daten

- Druckkraft bis max. 6.000 N
- Zugkraft bis max. 5.000 N
- Einbaumaß bei Hub 20 mm bis 75 mm, min. Einbaumaß 215 mm / bei Hub 75 mm bis 95 mm, min. Einbaumaß 235 mm
- Hub min. 20 mm bis max. 95 mm
- Geschwindigkeit ohne Last bis zu 40 mm/s
- Schutzart IP20, IP24
- Aufnahme schubrohrseitig 1, 2, 3, 4, 5, 6
- Aufnahme getriebeseitig a, c, d

MD115

Möbel

Der MD115 ist ein komprimierter Antrieb. Durch seine modulare Bauweise kann er mit unterschiedlichen Motoren und Schubrohren ausgestattet werden.



Technische Daten

- Druckkraft bis max. 3.000 N
- Zugkraft bis max. 3.000 N
- Einbaumaß min. 129 mm + Hub
- Hub min. 10 mm bis max. 300 mm
- Geschwindigkeit ohne Last bis zu 24 mm/s
- Schutzart IP20
- Aufnahme schubrohrseitig 1, 2, 3, 4, 5, 6
- Aufnahme getriebeseitig a

MD120

Pflege Möbel

Der MD120 ist ein Antrieb mit modernster Technologie und hoher Belastbarkeit. Aufgrund seiner robusten Bauweise kann er bis zu 8.000 N (optional) auf Druck verfahren. Das kompakte Design und die hohe technische Leistung machen den MD120 zur richtigen Wahl für viele Anwendungen, sowohl im medizinischen Bereich als auch für industrielle Applikationen. Der MD120 erfüllt alle Anforderungen an einen modernen Verstellantrieb.



Technische Daten

- Druckkraft bis max. 8.000 N
- Zugkraft bis max. 6.000 N
- Einbaumaß min. 170 mm + Hub
- Hub max. 600 mm
- Geschwindigkeit ohne Last bis zu 40 mm/s
- Schutzart IP20, IP44, IP66
- Aufnahme schubrohrseitig 1, 2, 4, 5, 6
- Aufnahme getriebeseitig a, b, d, e, f

MD121

Pflege Möbel

Der MD121 ist ein wenig Platz beanspruchender Antrieb mit einem geringen Einbaumaß und hoher Belastbarkeit. Aufgrund des geringen Platzbedarfs ist der MD121 z. B. ideal für den Einsatz als Hubantrieb für Stellteilbetten oder Ruhesessel geeignet.



Technische Daten

- Druckkraft bis max. 6.000 N
- Zugkraft bis max. 5.000 N
- Einbaumaß min. 170 mm + Hub
- Hub max. 600 mm
- Geschwindigkeit ohne Last bis zu 40 mm/s
- Schutzart IP20, IP44, IP66
- Aufnahme schubrohrseitig 1, 2, 3, 4, 5, 6
- Aufnahme getriebeseitig a, c

MD123

Möbel

Der MD123 überzeugt mit der Teleskopmechanik. Durch den Einsatz von zwei ineinander übergreifenden Spindeln besitzt dieser Antrieb einen Hub von max. 600 mm bei einer Druck- und Zugkraft von 1.000 N.



Technische Daten

- Druckkraft bis max. 1.000 N
- Zugkraft bis max. 1.000 N
- Einbaumaß min. 215 mm + 0,5 x Hub
- Hub max. 600 mm
- Geschwindigkeit ohne Last bis zu 35 mm/s
- Schutzart IP20
- Aufnahme schubrohrseitig 1, 4, 5, 6
- Aufnahme getriebeseitig a

MD124

Möbel

Der MD124 ist für schmale Einbausituationen geeignet. Der Antrieb besitzt wie auch unser MD123 eine Teleskopmechanik mit einem Hub von max. 730 mm bei einer Druck- und Zugkraft von 600 N.



Technische Daten

- Druckkraft bis max. 600 N
- Zugkraft bis max. 600 N
- Einbaumaß min. 170 mm + 0,5 x Hub
- Hub max. 730 mm
- Geschwindigkeit ohne Last bis zu 35 mm/s
- Schutzart IP20
- Aufnahme schubrohrseitig 5, 6
- Aufnahme getriebeseitig a

Ein Geniestreich

Wir bei limoss wollten Ihnen schon immer helfen zu den Sternen zu greifen - darum haben wir für Sie die Teleskop Antriebsreihe entwickelt. Werden Sie unser Partner und gemeinsam können wir hoch hinaus!

Hoch, höher, am höchsten

Die Mechanik des Teleskopantriebs besteht aus zwei ineinandergreifenden Spindeln, welche zusammen auch bei einem kleinen Einbaumaß die dreifache Länge an Hub realisieren können.

Egal wie hoch - wir sind fast jeder Einbausituation gewachsen!

Wie Erde und Mond

Um für jeden Anwendungsbereich variabel gerüstet zu sein und den geeigneten Motor bereitstellen zu können, haben wir gleich ein Teleskopantriebs-Duo entwickelt.

MD123 ist der große Bruder der Serie und überzeugt mit seiner Stabilität und Kraftaufnahme. MD124 ist der kleine Bruder und findet auch in den kleinsten Einbausituationen seinen Platz.



MD125

Pflege Möbel

Der modifizierte MD125 ermöglicht ab sofort den Einsatz von Hallsensoren zur Positionserfassung und ist mit dem IP66 Standard auch tauglich für den Medizinbereich. Durch den geringeren Platzbedarf und das sehr kleine Einbaumaß von 120 mm + Hub ist der MD125 nahezu überall einsetzbar.



Technische Daten

- Druckkraft bis max. 3.000 N
- Zugkraft bis max. 3.000 N
- Einbaumaß min. 120 mm + Hub
- Hub max. 400 mm
- Geschwindigkeit ohne Last bis zu 48 mm/s
- Schutzart IP20, IP44, IP66
- Aufnahme schubrohrseitig 1, 2, 3, 4, 5, 6
- Aufnahme getriebeseitig a

MD130

Möbel

Der MD130 ist aufgrund seiner verhältnismäßig kleinen und eleganten Bauart ideal für Möbelanwendungen mit wenig Platz, wie z. B. Nackenstützen.



Technische Daten

- Druckkraft bis max. 1.000 N
- Zugkraft bis max. 1.000 N
- Einbaumaß min. 153 mm + Hub
- Hub min. 10 mm bis max. 300 mm
- Geschwindigkeit ohne Last bis zu 29 mm/s
- Schutzart IP20, IP44, IP66
- Aufnahme schubrohrseitig 7, 5, 6
- Aufnahme getriebeseitig g

MD132

Möbel

Der MD132 ist ein robuster Antrieb für extreme Belastungen. Durch die komplett in Aluminium ausgeführte Bauart kann er bis zu einer Belastung von 8.000 N eingesetzt werden.



Technische Daten

- Druckkraft bis max. 8.000 N
- Zugkraft bis max. 4.000 N
- Einbaumaß min. 190 mm + Hub
- Hub max. 600 mm
- Geschwindigkeit ohne Last bis zu 40 mm/s
- Schutzart IP20
- Aufnahme schubrohrseitig 1, 2, 4
- Aufnahme getriebeseitig a

MD140

Möbel

Der Verstellantrieb MD140 wurde speziell für Anwendungen im häuslichen Bereich entwickelt. Durch den sehr geringen Abstand (ab 150 mm) zwischen den Befestigungspunkten verfügt er über ein sehr kleines Einbaumaß, das von der Hublänge unabhängig ist. Daher ist der Antrieb ideal für Ruhesessel mit Aufstehhilfe geeignet.



Technische Daten

- Druckkraft bis max. 6.000 N
- Zugkraft bis max. 3.000 N
- Einbaumaß 150 mm oder 157 mm
- Hub max. 600 mm
- Geschwindigkeit ohne Last bis zu 50 mm/s
- Schutzart IP 20
- Aufnahme schubrohrseitig 8
- Aufnahme getriebeseitig a

MD141

Möbel

Der Verstellantrieb MD141 wurde für Anwendungen mit geringen Lasten und hoher Verstellgeschwindigkeit entwickelt. Der MD141 ist die kostenoptimierte Variante des MD140 mit unverändertem Einbaumaß, das von der Hublänge unabhängig ist.



Technische Daten

- Druckkraft bis max. 1.500 N
- Zugkraft bis max. 1.500 N
- Einbaumaß 150 mm oder 157 mm
- Hub max. 600 mm
- Geschwindigkeit ohne Last bis zu 50 mm/s
- Schutzart IP20
- Aufnahme schubrohrseitig 8, 9
- Aufnahme getriebeseitig a

MD142

Möbel

Der MD142 besitzt ein nie dagewesenes Preis-Leistungs-Verhältnis für Anwendungen mit Lasten bis zu 750 N und hoher Verstellgeschwindigkeit. Das Einbaumaß von nur 150 mm ist von der Hublänge unabhängig.



Technische Daten

- Druckkraft bis max. 750 N
- Zugkraft bis max. 750 N
- Einbaumaß 150 mm oder 157 mm
- Hub max. 600 mm
- Geschwindigkeit ohne Last bis zu 50 mm/s
- Schutzart IP20
- Aufnahme schubrohrseitig 8, 9
- Aufnahme getriebeseitig a

MD143

Möbel

Der MD143 basiert auf dem Baukastensystem des MD115, im Gegensatz zu dessen Schubrohrdesign wurde eine Gleitblockbauart gewählt. So können auch unter eingeschränkten Platzverhältnissen die Vorteile des Gleitblocks genutzt werden.



Technische Daten

- Druckkraft bis max. 3.000 N
- Zugkraft bis max. 3.000 N
- Einbaumaß 110 mm + Hub
- Hub min. 50 mm bis max. 400 mm
- Geschwindigkeit ohne Last bis zu 40 mm/s
- Schutzart IP20
- Aufnahme schubrohrseitig 8
- Aufnahme getriebeseitig a

MD144

Möbel

Unser MD144 basiert auf dem Baukastensystem des MD115. Durch die kompakte und optimierte Bauweise bietet er sich vor allem bei Stellaufgaben mit kleinen Stellkräften von bis zu 2.500 N an.



Technische Daten

- Druckkraft bis max. 2.500 N
- Zugkraft bis max. 2.500 N
- Einbaumaß 100 mm + Hub
- Hub min. 50 mm bis max. 400 mm
- Geschwindigkeit ohne Last bis zu 40 mm/s
- Schutzart IP20
- Aufnahme schubrohrseitig 8, 9
- Aufnahme getriebeseitig a

MD145

Möbel

Der MD145 ist eine Weiterentwicklung unseres MD144. Weitere Optimierungsmaßnahmen und differenzierte Gleitblockvarianten ermöglichen eine flächendeckende Integration in bestehende Beschlagvarianten.



Technische Daten

- Druckkraft bis max. 3.000 N
- Zugkraft bis max. 3.000 N
- Einbaumaß min. 114 mm + Hub
- Hub min. 50 mm bis max. 400 mm
- Geschwindigkeit ohne Last bis zu 21 mm/s
- Schutzart IP20
- Aufnahme schubrohrseitig 8, 9
- Aufnahme getriebeseitig a

MD146

Möbel

Durch den geringen Platzbedarf und das sehr kleine Einbaumaß von 140 mm + Hub findet der MD146 auch in geringen Einbausituationen seinen Platz. Er zeichnet sich durch seine hohe Geschwindigkeit (bis 48 mm/s) aus.



Technische Daten

- Druckkraft bis max. 2.600 N
- Zugkraft bis max. 2.600 N
- Einbaumaß 140 mm, 150 mm oder 157 mm
- Hub max. 400 mm
- Geschwindigkeit ohne Last bis zu 48 mm/s
- Schutzart IP20
- Aufnahme schubrohrseitig 8
- Aufnahme getriebeseitig a

Druckkraftübersicht

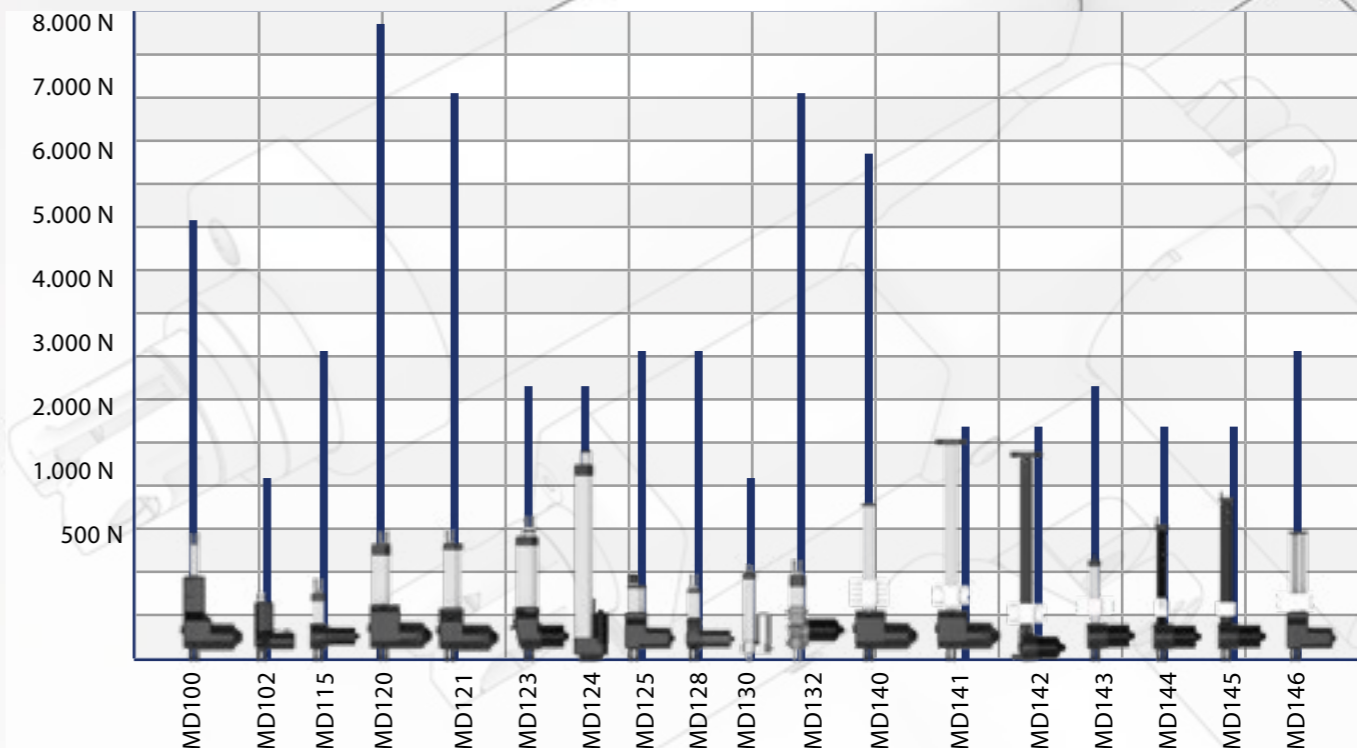



Doppelantriebe

Äußerst belastbar und robust sind unsere limoss Doppelantriebe aus der MD2er-Reihe (MD = motor drive). Durch die vertikale Anordnung der Antriebseinheiten, wird das Gehäuse optimal ausgenutzt und ein geringes Verpackungsvolumen erreicht. Der weiterentwickelte und angepasste MD201 optimiert das Verpackungsvolumen noch einmal. Bis zu 98 Antriebseinheiten können so auf einer einzigen Europalette transportiert werden.

Die Doppelantriebe entsprechen den üblichen und erforderlichen Normen, Schutzarten und -klassen und sind kompatibel mit verschiedenen limoss Bedienelementen.

- MD200
- MD201
- MD2020

MD200

Pflege Möbel

Der MD200 ist optimal für Anwendungen geeignet, in denen es auf hohe Belastbarkeit und Zuverlässigkeit ankommt. Durch die vertikale Anordnung der Antriebseinheiten kann ein Gehäuse mit deutlich besseren mechanischen Eigenschaften und einem sehr geringen Verpackungsmaß realisiert werden.



Technische Daten

- Druckkraft Kopf 6.000 N und Fuß 6.000 N
- Einbaumaß 581 mm
- Hub 48, 53, 69, 74 oder 87 mm
- Wellenaufnahme Ø 25 mm
- Bauhöhe 130 mm
- Einschaltdauer Dauerbetrieb max. 2 min mit nachfolgender 18 min Pause

Optional

- Wellenaufnahme Ø 34 mm
- Positionserfassung Hallsensor oder Zusatzmikroschalter
- Notabsenkung 9 V oder 18 V Alkali-Mangan Batterien
- Netzteil extern
- Kabellose Bedienung
- Externer Funkempfänger mit und ohne LED
- Unterbettbeleuchtung
- Integrierbare LED-Unterbettbeleuchtung (LA501)

Zusatzinformationen

- Gleichstrommotore
- Gehäusefarbe schwarz RAL 9005 oder lichtgrau RAL 7035
- Schutzart IP20 oder IP24
- Schutzklasse II / III
- Netzanschluss 100 – 240 V AC
- Sehr geringer Standby-Verbrauch
- Kompatibel mit verschiedenen limoss Bedienelementen
- Anschlüsse für bis zu 2 Zusatzantriebe oder Zusatzfunktionen
- Endabschaltung über Mikroschalter
- Wartungsfrei

MD201

Pflege Möbel

MD201, der neue und innovative Doppelantrieb. Durch die Optimierung des MD200-Gehäuses kann eine bisher unerreichte Stapeldichte realisiert werden, die Platz für bis zu 98 Einheiten pro Europalette bietet.



Technische Daten

- Druckkraft Kopf 5.000 N und Fuß 4.000 N
- Einbaumaß 581 mm
- Hub 48, 53, 69, 74 oder 87 mm
- Wellenaufnahme Ø 25 mm
- Bauhöhe 114,5 mm
- Einschaltdauer Dauerbetrieb max. 2 min mit nachfolgender 18 min Pause

Optional

- Wellenaufnahme Ø 34 mm
- Positionserfassung Hallsensor oder Zusatzmikroschalter
- Notabsenkung 9 V oder 18 V Alkali-Mangan Batterien
- Netzteil extern
- Kabellose Bedienung
- Mechanische Schnellentriegelung (MSE)
- Externer Funkempfänger, mit und ohne LED
- Unterbettbeleuchtung
- Integrierbare LED-Unterbettbeleuchtung (LA501)
- Bis 6.000 N möglich

Zusatzinformationen

- Gleichstrommotore
- Gehäusefarbe schwarz RAL 9005 oder lichtgrau RAL 7035
- Schutzart IP20 oder IP24
- Schutzklasse II / III
- Netzanschluss 100 – 240 V AC
- Sehr geringer Standby-Verbrauch
- Kompatibel mit verschiedenen limoss Bedienelementen
- Anschlüsse für bis zu 2 Zusatzantriebe oder Zusatzfunktionen
- Endabschaltung über Mikroschalter
- Wartungsfrei

MD202 POWER NEXT

Um den stetigen Markttrends gerecht zu werden, haben wir unseren neuen Doppelantrieb MD202 entwickelt.

Größer und stärker als alles, was bisher auf dem Markt bekannt war, bietet er eine Druckkraft von bis zu 10.000 N.

Konzipiert wurde unser Doppelantrieb für Boxspringbetten und ähnliche Systeme, die extra Stabilität und Stärke erfordern.

Der MD202 ist in verschiedenen Versionen verfügbar – entweder kabelgebunden, kabellos oder mit der Option zusätzliche Module wie eine Notabsenkung oder Unterbettbeleuchtung zu installieren.



Darüber hinaus ermöglicht das Baukastensystem des MD202 eine besonders hohe Flexibilität des Antriebs. Die Steuerbox und die Hub-Einstellclips können einfach ausgetauscht werden, wenn ein anderer Hub oder eine andere Funktion benötigt wird.

Die Antriebseinheit sowie die passenden Steuerboxen und Einstellclips sind separat erhältlich. Wir bieten Ihnen eine Vielzahl von Möglichkeiten!

- DC-Motor
- Gehäusefarbe schwarz RAL 9005
- Schutzart IP20 oder IP24
- Schutzklasse II / III
- Netzanschluss 100 - 240 V AC
- Geringer Standby-Verbrauch
- Kompatibel mit verschiedenen limoss Bedienelementen
- Anschlüsse für bis zu 2 zusätzliche Antriebe oder Funktionen
- Wartungsfrei
- Die kabellose Version kann mit einem zusätzlichen kabelgebundenen Handschalter verbunden werden
- Internes Netzteil



Handschalter

limoss bietet Ihnen eine Vielzahl von verschiedenen Handschaltern zur Differenzierung Ihres Produktes an.

Neben den klassischen, kabelgebundenen Handschaltern, bieten wir auch viele unserer Handschalter als Funkvariante in der HC3er-Reihe (HC = hand control) oder als Einbauhandschalter in der HC2er-Reihe an.

Zusätzlich stehen weitere Optionen zur Auswahl z. B. unterschiedliche Gehäusefarben und -strukturen, LED beleuchtete Tasten in verschiedenen Farben oder auch individuelle Kundenlogos und Tastensymbolik. Viele unserer Handschalter bieten die Option einen Haken oder eine Magnetplatte zu installieren, um diesen bei Nichtbenutzung einfach an dem Möbelstück an- bzw. einzuhängen. Auf Wunsch können wir die Möglichkeit integrieren, einzelne Funktionen der Handschalter zu sperren. Dies ist gerade im Bereich der Pflege eine nützliche und wichtige Vorrichtung.

Darüber hinaus sind wir gerne bereit weitere maßgeschneiderte Lösungen für Sie zu entwickeln.

- HC100 / HC300
- HC105 / HC305
- HC110
- HC112
- HC115 / HC315
- HC121
- HC130
- HC135
- HC146
- HC147
- HC148
- HC149
- HC150 / HC350
- HC151
- HC155
- HC165
- HC180 / HC380
- HC190 / HC390
- HC200
- HC201
- HC205
- HC206
- HC207
- HC208
- HC220 - HC222
- HC225
- HC226
- HC229
- HC230
- HC232
- HC233
- HC234
- HC235
- HC236
- HC237
- HC238
- HC239
- HC240
- HC243
- HC246
- HC259
- HC280
- HC313
- HC314
- HC316
- HC317
- HC330
- HC338
- HC346
- HC370
- HC395
- HC396
- HC518
- HC519



Bring Farbe in Dein Leben

Seit Anbeginn der Zeit werden bunte Farben genutzt, um außerordentliche Gegenstände hervorzuheben – wir können Ihnen helfen, mit nur einem kleinen Tropfen Farbe große Wellen in Ihren Möbelanwendungen zu schlagen!



HC121

Der HC121 ist in vielen Farben verfügbar und gibt Ihren Möbeln mit seinem eleganten Design einen neuen Anstrich. Der Drehschalter ist etwas erhöht eingebaut und wird durch eine blaue LED optisch hervorgehoben – eine echte Augenweide!

In seiner Funktion überzeugt der HC121 besonders durch die einfache Bedienung des beleuchteten Drehschalters. Dieser wählt den Motor aus, welchen man anschließend mit einem einfachen Drücken des Wippschalters aus- oder einfahren kann.

- Farbiges Cover gelb RAL 1032
- Für 1-, 2-, 3- or 4-motor system
- Ergonomische Rückseite schwarz
- RAL 9005
- Motorauswahl durch Drehen des Drehrades
- LED-Hintergrundbeleuchtung des Drehrades

HC100 / HC300

Möbel



- Ergonomisch geformter Handschalter
- Kombination von 4 bis 6 Tasten für 1-, 2- oder 3-motorige Systeme
- Gehäusefarbe schwarz RAL9005
- Als Funkvariante HC300 verfügbar

HC105 / HC305

Möbel



- Ergonomisch geformter Handschalter
- Kombination von 2 bis 10 Tasten für 1-, 2- oder 3-motorige Systeme
- Gehäusefarbe schwarz RAL9005
- Als Funkvariante (HC305) verfügbar
- Optional Tasten mit LED-Hintergrundbeleuchtung

HC115 / HC315

Möbel



- Schlanker Designhandschalter in Bicolorausführung
- Kombination von 2 bis 9 Tasten für 1-, 2-, 3- oder 4-motorige Systeme
- Taschenlampenfunktion
- Als Funkvariante HC315 verfügbar
- Abgesenktes Tastenfeld vermeidet Fehlbedienung
- Optional Tasten mit LED-Hintergrundbeleuchtung

HC130

Möbel



- Hochwertiger Handschalter in leicht gebogener Form
- 2 Tasten in Pfeiloptik für ein 1-motoriges System
- Gehäusefarbe schwarz RAL 9005
- Tasten mit blauer LED-Hintergrundbeleuchtung
- Softtouchoberfläche

HC110

Möbel



- Preisgünstiges Einstiegsmodell
- Kombination von 2 bis 8 Tasten für 1-, 2-, 3- oder 4-motorige Systeme
- Gehäusefarbe schwarz RAL 9005

HC112

Möbel



- Basismodell in Bicolorausführung
- Kombination von 2 bis 8 Tasten für 1-, 2- oder 3-motorige Systeme
- Gehäusefarbe schwarz RAL 9005
- Abgesenktes Tastenfeld vermeidet Fehlbedienung

HC135

Möbel



- Kombination von 2 bis 6 Tasten für ein 2-motoriges System
- Gehäusefarbe schwarz RAL 9005
- Kunststoffgehäuse

HC146

Pflege



- Schlanker Handschalter für den Pflegebereich
- Kombination aus 2 bis 12 Tasten für ein 3- oder 4-motoriges System
- Abgesenktes Tastenfeld vermeidet Fehlbedienungen
- Schutzart IP44
- Mechanischer Sperrschalter
- Mit Erstfehlersicherheit
- Tasten mit LED-Hintergrundbeleuchtung

HC147

Pflege



- Handschalter für den Pflegebereich
- Kombination von 2 bis 10 Tasten für ein 2-, 3- oder 4-motoriges System
- Abgesenktes Tastenfeld vermeidet Fehlbedienung
- Schutzart IP44
- Mechanischer Sperrschalter
- Mit Erstfehlersicherheit

HC148

Pflege



- Schlanker Handschalter für den Pflegebereich
- Kombination von 2 bis 8 Tasten für ein 1-, 2-, 3- oder 4-motoriges System
- Abgesenktes Tastenfeld vermeidet Fehlbedienungen
- Schutzart IP44
- Mechanischer Sperrschalter

HC151

Möbel



- Besonders kompakter Handschalter
- Kombination von 2 bis 6 Tasten für ein 1-, 2- oder 3-motoriges System
- Gehäusefarbe schwarz RAL 9005

HC155

Möbel



- Klassischer Handschalter in schmaler Ausführung
- Kombination von 4 bis 6 Tasten für ein 1- oder 2-motoriges System
- Gehäusefarbe schwarz RAL 9005

HC149

Pflege



- Blindengerechter Handschalter für den Pflegebereich mit Sprachausgabe
- Kombination von 3 bis 9 Tasten für ein 1- oder 2-motoriges System
- Gehäusefarbe lichtgrau RAL 7035
- Schutzart IP44
- Mechanischer Sperrschalter

HC150 / HC350

Möbel



- Klassischer Handschalter
- Kombination von 2 bis 9 Tasten für ein 1-, 2-, 3- oder 4-motoriges System
- Gehäusefarbe schwarz RAL 9005
- Schutzart IP44
- Als Funkvariante HC350 verfügbar

HC165

Möbel



- Abgesenktes Tastenfeld, vermeidet Fehlbedienungen
- Kombination von 2 bis 8 Tasten für 1-, 2-, 3-, oder 4-motorige System
- Gehäusefarbe schwarz RAL 9005
- Gehäusefarbe silber RAL 9006 optional

HC180 / HC380

Möbel



- Funk-Einbauswitcher mit 3,5"-Touchscreen
- Displayauflösung 320 x 480 Pixel
- Bedienflächen variable und kundenspezifisch
- Rahmen in Edelstahloptik
- Abnehmbares Bedienteil als HC380 erhältlich

HC190 / HC390

Pflege



- Fußschalter
- Kombination von 2 oder 4 Tasten für ein 1- oder 2-motoriges System
- Gehäusefarbe schwarz RAL 9005
- Schutzart IP44
- Als Funkvariante HC390 verfügbar
- Optional Erstfehlersicherheit

HC200

Möbel



- Einbauschalter mit Oberfläche in gebürsteter Edelstahloptik
- Kombination von 2 bis 6 Tasten für ein 1-, 2- oder 3-motoriges System

HC206

Möbel



- Eleganter, hochwertiger Einbauschalter in gebürsteter Edelstahloptik
- Kombination von 2 bis 4 Tasten für ein 1- oder 2-motoriges System
- Tasten mit LED-Hintergrundbeleuchtung

HC207

Möbel



- Einbauschalter mit Zink-Druckguss Gehäuse
- Kombination von 2 Wipptasten für 2-motorige Systeme und 1 Taste für zusätzliche Resetfahrt
- Optional USB Anschluss

HC201

Möbel



- Hochwertiger Einbauschalter in gebürsteter Edelstahloptik
- Kombination von 2,4 oder 6 Tasten für ein 1-, 2- oder 3-motoriges System
- Tasten mit LED-Hintergrundbeleuchtung

HC205

Möbel



- Eleganter, hochwertiger Einbauschalter mit Oberfläche in gebürsteter Edelstahloptik
- Kombination von 2 bis 4 Tasten für ein 1-, 2- oder 3-motoriges System

HC208

Möbel



- 2 Tasten für 1-motorige Systeme
- Zink-Druckguss Gehäuse
- Runde Tasten

HC220 / HC221 / HC222

Möbel



- Kleiner, runder Einbauschalter
- 2 große Tasten für ein 1-motoriges System
- Gehäusefarbe schwarz RAL 9005
- Optional USB Anschluss
- Tasten mit LED-Hintergrundbeleuchtung

HC225

Möbel



- Klassischer, ovaler Einbauswitcher
- Kombination von 2 bis 4 Tasten für ein 1- oder 2-motoriges System
- Gehäusefarbe schwarz RAL 9005

HC226

Möbel



- Einbauhandschalter mit Steuerhebel (nicht im Lieferumfang enthalten)
- Für ein 1-motoriges System
- Gehäusefarbe schwarz RAL 9005

HC232

Möbel



- Eleganter, hochwertiger Einbauswitcher in gebürsteter Edelstahloptik
- 2 Tasten mit blauer LED-Hintergrundbeleuchtung

HC233

Möbel



- Eleganter, hochwertiger Einbauswitcher
- Metalloberfläche
- 2 Rolltasten mit geriffelter Oberfläche für ein 2-motoriges System
- Einbau / Befestigung durch Federklemmen

HC229

Möbel



- Kapazitiver Touchsensor-Einbauswitcher
- Kombinationen von 2 oder 4 Tasten für 1- oder 2-motorige Systeme
- Erhöhte ESD-Sicherheit durch galvanische Trennung der kapazitiven Sensorflächen (bis 21 kV)
- Touchflächen aus Edelstahl

HC230

Möbel



- Formschöner, moderner Einbauswitcher
- 2 Tasten in Pfeiloptik für ein 1-motoriges System
- Einbau / Befestigung durch Federklemmen
- Tasten mit blauer LED-Hintergrundbeleuchtung
- Gehäusefarbe schwarz RAL 9005
- Softtouchoberfläche

HC234

Möbel



- Verzinktes Chromgehäuse in gebürsteter Optik
- Kombination von 2 bis 4 Tasten für 2-motoriges System
- Tasten mit LED-Hintergrundbeleuchtung
- Optional USB Anschluss

HC235

Möbel



- 2-tastiger Touchsensor Handschalter für ein 1-motoriges System
- Gehäusefarbe schwarz RAL 9005
- Vibrationsfeedback
- Einbau / Befestigung durch Federklemmen
- Oberteil Oberfläche aus PLEXIGLAS®
- Tasten mit LED-Hintergrundbeleuchtung

HC236

Möbel



- Einbauhandschalter in gebürsteter matter Chromoptik
- 1 bis 2 Wipptasten für ein 2-motoriges System
- Optional USB Anschluss

HC237

Möbel



- 2 berührungssensitive Tasten für 1-motorige Systeme
- Mikro-Gravur auf der Aluminiumoberfläche für die Hintergrundbeleuchtung
- Einfacher und schneller Einbau und Arretierung durch Federklemmen
- Gehäuseoberteil aus Aluminium
- Tasten mit LED-Hintergrundbeleuchtung

HC240

Möbel



- 2 Tasten für 1-motoriges System
- Schutzart IPX6
- Gehäusefarbe schwarz RAL 9005

HC243

Möbel



- Für 1-motoriges System
- Oberfläche verchromt
- Optional USB Anschluss

HC238

Möbel



- Kombination von 1 bis 4 Tasten für ein 2-motoriges System
- Einbau / Befestigung durch Federklemmen
- Oberteil Glasoberfläche
- Optional USB Anschluss

HC239

Möbel



- Einbauschalter mit Zink-Druckguss Gehäuse
- Kombination von 2 Wipptasten für 2-motorige Systeme und eine Taste für zusätzliche Resetfahrt
- Tasten mit LED-Hintergrundbeleuchtung

HC246

Möbel



- Bis zu 6 Tasten für 1-, 2- oder 3-motorige Systeme
- Gehäusefarbe schwarz RAL 9005
- Optional USB Anschluss

HC259

Möbel



- Kapazitiver Touchsensor-Einbauschalter
- Kombinationen von 1 oder 2 Tasten für 1- oder 2-motorige Systeme
- Erhöhte ESD Sicherheit durch galvanische Trennung der kapazitiven Sensorflächen (bis 21 kV)
- Touchflächen aus Edelstahl

HC280

Pflege



- Bediengerät für das Pflegepersonal
- Bis zu 25 Tasten möglich
- Sichere Funktion durch interne limoss Erstfehlersicherheit
- Für 4-motorige Anwendung mit Zusatzfunktionen
- Einzelne Tasten lassen sich verriegeln
- Schutzart IP44

HC313

Möbel



- Funk-Handschalter
- Kombination von 2 bis 6 Tasten für ein 2-motoriges System
- Gehäusefarbe schwarz RAL 9005
- 2 x AAA-Batterien

HC317

Möbel



- Schlanker Funk-Designhandschalter
- Kombination von 2 bis 7 Tasten für ein 2-motoriges System
- Gehäusefarbe schwarz RAL 9005
- Taschenlampenfunktion
- Tasten mit LED-Hintergrundbeleuchtung
- 3 x AAA-Batterien

HC330

Möbel



- Ergonomisch geformter Funk-Handschalter
- Kombination von 18 bis 22 Tasten für ein 3- oder 4-motoriges System
- Gehäusefarbe schwarz RAL 9005
- Tasten mit LED-Hintergrundbeleuchtung
- 3 x AAA-Batterien

HC314

Möbel



- Funk-Handschalter
- Kombination von 2 - 8 Tasten
- Kunststoffgehäuse
- Gehäusefarbe schwarz RAL 9005
- 1 x CR2032-Batterie

HC316

Möbel



- Schlanker Funk-Handschalter
- Kombination von 2 bis 6 Tasten für ein 1- oder 2-motoriges System
- Gehäusefarbe schwarz RAL 9005
- 1 x CR2032-Batterie

HC346

Möbel



- Abgesenktes Tastenfeld vermeidet Fehlbedienungen
- Kombination von 2 bis 8 Tasten für ein 4-motoriges System
- Gehäusefarbe schwarz RAL 9005
- Schutzart IP44
- Tasten mit LED-Hintergrundbeleuchtung
- 3 x AAA-Batterien

HC370

Möbel



- 1 x CR2032 Batterie
- RF Frequenz 2.4 GHz
- Kabelloses Senden und Empfangen
- Reichweite max. 50 m im Freien
- Eingebaute Antenne 2.4 GHz 3dBi
- Tastensperre / Passworteingabe

HC395

Möbel



- Funk-Handschalter
- Eloxiertes Aluminiumgehäuse schwarz RAL 9005
- LED-Symbolbeleuchtung
- Bedienung eines Sitzmöbels mit nur einer Taste
- Funktion wird per Neigung des Handschalters ausgewählt
- Integrierter Lithium-Polymer-Akku

HC396

Möbel



- Funk-Handschalter
- Glasoberfläche
- Bedienung eines Sitzmöbels mit nur einer Taste
- Gehäusefarbe schwarz RAL 9005
- Funktion wird per Neigung des Handschalters ausgewählt
- 1 x CR2032-Batterie

HC518

Möbel



- Funk-Handschalter
- Bis zu 7 Tasten für ein 1-, 2- oder 3-motoriges System
- Gehäusefarbe weiß RAL 9010
- 1 x CR2032 Batterie

HC519

Möbel



- Funk-Handschalter
- 2 Tasten für ein 1-motoriges System
- Gehäusefarbe schwarz RAL 9005

HC338 Modern und zeitlos

Der HC338 ist die neuste Entwicklung der Funk-Handschalter. Ein schlankes Auftreten und eine hochwertige Glasoberfläche zeigen seine elegante und moderne Form, welche durch ein Aluminiumgehäuse eindrucksvoll unterstrichen wird. Abgerundet wird das Design durch einen integrierten Magneten, der als clevere und variable Positionierungsmöglichkeit an Möbeln dient.

Die Tasten können individuell nach Kundenwunsch positioniert und mit Symboliken Ihrer Wahl, wie auch mit Ihrem Logo, bedruckt werden. Auch die interaktive Hintergrundbeleuchtung ist in mehreren Farben verfügbar.

Der Handschalter wird durch einen Bewegungssensor aktiviert und die einzelnen Tasten geben ein haptisches Feedback bei Betätigung – ein Handschalter, der sich einfach nur gut anfühlt und Ihr Produktdesign perfekt abrundet!

- Funk-Handschalter
- Glasoberfläche mit eloxiertem Aluminiumgehäuse
- Kombination aus 1 bis 6 Touchflächen für ein 1-, 2-, 3- oder 4-motoriges System
- Aktivierung durch Bewegungssensor
- Vibrations Feedback und interaktive LED-Hintergrundbeleuchtung
- Integrierter Lithium-Polymer-Akku



reddot award 2019
winner





Steuerungen

limoss bietet Ihnen mit der MC2er-Reihen (MC = motor control) ein breites Spektrum an Steuerungskonzepten für einfache bis komplexe Steuerung im Möbel- und Pflegebereich. Besonderes Augenmerk liegt hierbei auf der Möglichkeit, bestimmte Abhängigkeiten in den Beschlägen zu berücksichtigen oder einzelne Positionen direkt anzufahren. Wir bieten außerdem die Möglichkeit, die Steuerungen mittels Funk-Handscher oder über Bluetooth-Bedienungen anzusteuern.

Zusätzlich besteht die Möglichkeit Sonderfunktionen wie Schaltausgänge für Licht- oder Massagefunktionen zu integrieren. Besonders für den Medizinbereich können die Steuerungen mit zusätzlichen nützlichen Sicherheitsfunktionen wie Erstfehlersicherheit oder der Trendelenburglagerung ausgestattet werden.

Die Spannungsversorgung erfolgt ausschließlich durch die externen Spannungsquellen der limoss MC1er-Reihe.

Technologien

- Direkt & relaisgesteuerte Systeme
- Universalsteuerungen
- Medizin Plattformen
- Funksteuerungen
- Funkbasierte Steuerungen
- Kino Netzwerk Systeme
- Mikroprozessorbasierte Steuerungen
- Sensorunterstützte Systeme

Gehäuseformen*

- MC227

Tabellen

- Steuerungen

* nur neueste Gehäuseformen.

Weitere Varianten sind der Homepage zu entnehmen.
www.limoss.de

Technologien

Direkt & relaisgesteuerte Systeme

- Kostengünstige Variante für einfache Steuerungsabläufe
- Bis zu 4 Antriebe ansteuerbar ohne externe Steuerbox
- Notabsenkung bei vielen Steuerungen verfügbar
- Kaskadierte Abläufe von Antrieben
- Integrierte Beleuchtung in den Doppelmotoren ansteuerbar
- Erweiterbar mit Funk- und Funk-Zustecklösungen
- Erweiterbar mit Erstfehlersicherheit für medizinische Anwendungen

Medizin Plattformen

- Bis zu 5 Antriebe ansteuerbar
- Erstfehlersicher
- Notabsenkung bei vielen Steuerungen verfügbar
- Einsatz in Doppelantrieben der MD2er-Reihe
- Erweiterbar mit Lichtsteuerbox für den Einsatz von Bettlampen
- Bis zu 3 Handschalter / Fußschalter

Universalsteuerungen

- Bis zu 4 Antriebe ansteuerbar
- Automatisches Erkennen der angeschlossenen Antriebe
- Kundenspezifische Konfiguration wird anhand der angeschlossenen Antriebe ausgeführt
- Version für den medizinischen Bereich verfügbar

Funksteuerungen

- Bis zu 4 Antriebe ansteuerbar
- Notabsenkung bei vielen Steuerungen verfügbar
- Schaltausgänge für Beleuchtung oder Massage möglich
- Einsetzbar in unseren Doppelantrieben der MD2er-Reihe und in externen Gehäusen
- Kundenspezifische Konfiguration per Software
- Frei programmierbare Funktionsabläufe beim Einsatz von Hallsensoren in den Antrieben

Funkbasierte Steuerungen

- Steuerungsplattform für Smartphone und Tablet
- Bis zu 4 Antriebe ansteuerbar
- Unterstützt 2 Vibrationsmotore oder 1 Vibrationsmotor + 1 Unterbettbeleuchtung
- Die App für das Endgerät erkennt automatisch die richtige Anzahl von Antrieben
- Unterstützt bis zu 8 Memory Positionen beim Einsatz von Hallsensoren in den Antrieben
- Einfache Symboländerungen der Memory Speicher-Position
- Unterstützt zusätzliche Kabel- und Funk-Handschalter
- Kundenspezifische Programmierung als „eigene“ App möglich, dadurch kann unter dem Kundennamen die Anwendung im Apple App Store oder Google Play Store gefunden werden
- Direkter Link zum Apple App Store oder Google Play-Store über eigenen QR-Code

Mikroprozessorbasierte Steuerungen

- Unterstützt bis zu 3 Handschalter
- Unterstützt bis zu 5 Antriebe
- Einfache Konfiguration
- Erstfehlersicher
- Unterstützt Notabsenkung
- Unterstützt den Einsatz von Bettlampen
- Frei programmierbare Funktionsabläufe beim Einsatz von Hallsensoren in den Antrieben
- Interaktion zweier Handschalter untereinander (selektives Sperren von Tastenfunktionen)

Kino Netzwerk Systeme

- Mikroprozessorbasierte Steuerung
- Funktionserweiterung per Software möglich
- Steuerung der Antriebe lokal über angeschlossenen Einbauswitcher oder per Bussystem von einem PC
- Möglichkeit um bis zu 15 Steuerungen in Reihe zu verbinden
- Zwischenpositionen können manuell eingespeichert werden
- Unterstützt den Einsatz von Standardantrieben, sowie Motore mit Hallsensoren
- Zusatzfunktionen können über Hallsignale oder zeitgesteuert angefahren werden
- Unterstützt bis zu 2 Handschalter
- Unterstützt bis zu 3 Antriebe pro Steuerung

Sensorunterstützte Systeme

- Mikroprozessor basierte Relaissteuerung
- Beschleunigungssensor erkennt Lage im Raum (Neigungssensor)
- Verschiedene Varianten für Doppelantrieb und Steuerbox
- Unterstützt bis zu 4 Antriebe
- Unterstützt Folgefunktion

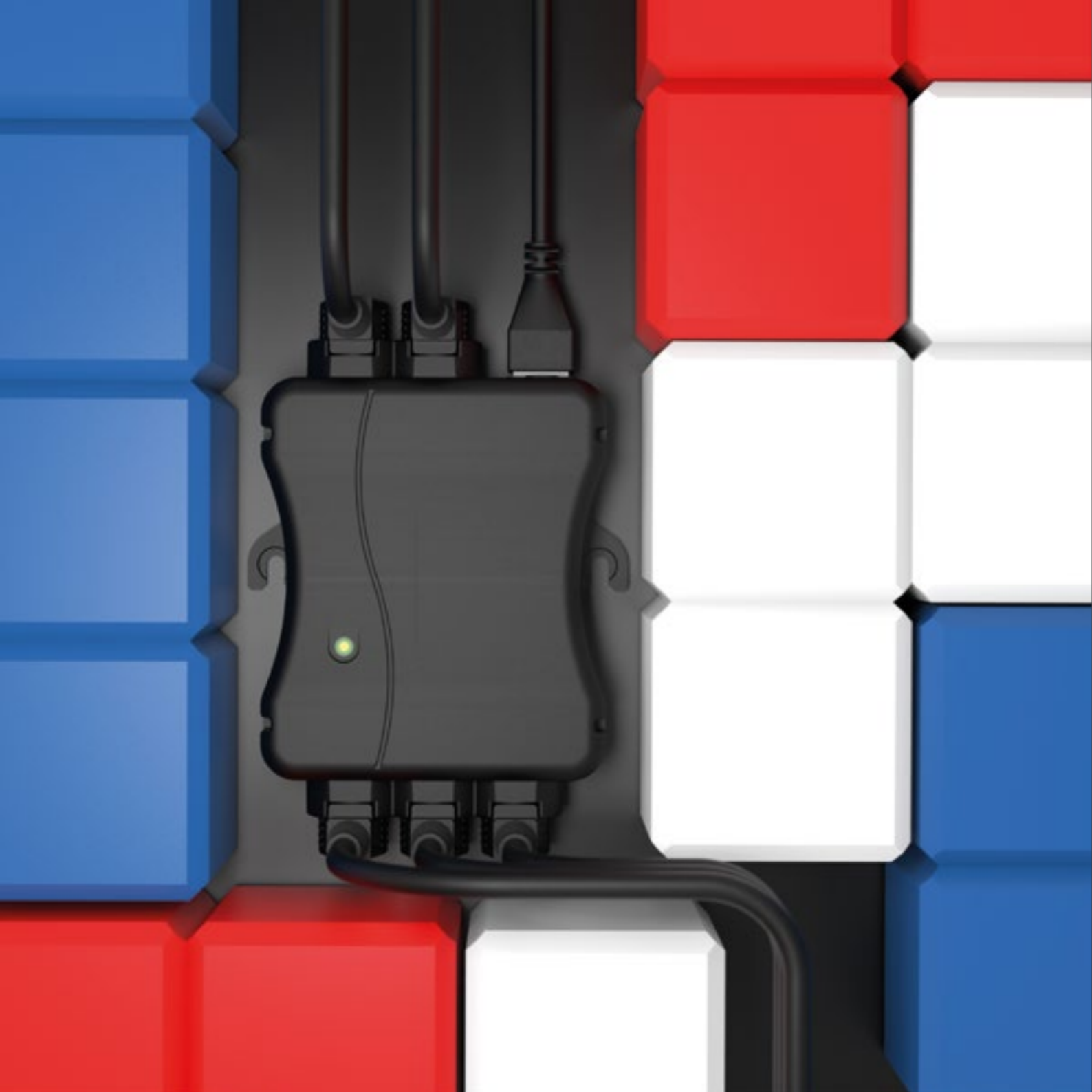

MC227

Platzwunder

MC227 ist das platzeffizienteste Steuerungsgehäuse, welches wir jemals entworfen haben. Auf geringstem Stauraum lassen sich bis zu drei Antriebe, zwei Handschalter und ein Touch-Handschalter anschließen. Zusätzlich haben wir eine Diagnoseoption integriert. Das elegante Gehäuse lässt sich leicht verstauen oder durch seine integrierten Befestigungsmöglichkeiten fixieren.



- 5 Input / Output
- für bis zu 3 Antriebe und bis zu 3 Handschalter

	Steckplätze (Input / Output)	Schutzklasse	Schutzart	Halterung zum Einclipsen	Halterung zum Einclipsen an einen Antrieb	Batteriefach
MC210	8 Stück	II / III	IP20, IPX4, IPX6	■	■	1 Stück
MC220	5 Stück	III	IP20, IPX4, IPX6	■		1 Stück
MC222	5 Stück	III	IP20, IPX4, IPX6	■	■	2 Stück
MC224	7 Stück	III	IP20, IPX4, IPX6	■	■	2 Stück
MC225	4 Stück	III	IP20, IPX4			
MC226	modular	III	IP20	■		
MC227	6 Stück	III	IP20	■		
MC230		III	IP20, IPX4			
MC235	3 Stück	III	IP20, IPX4			
MC250	1 Stück	III	IP20			
MC260	9 Stück	III	IP20, IPX4, IPX6	■		2 Stück

Maße (L x B x T) in mm ohne Steckersicherung	Maße (L x B x T) in mm mit Steckersicherung	Einbaumaß Bohrungsabstand
238,3 x 69,5 x 111,0	238,3 x 69,5 x 133,0	
161,5 x 45,5 x 79,0	161,5 x 45,5 x 101,0	145,5 mm
192,5 x 45,5 x 79,0	192,5 x 45,5 x 101,0	176,5 mm
192,5 x 49,9 x 99,0	192,5 x 49,9 x 121,0	176,5 mm
72,0 x 44,0 x 68,3	72,0 x 44,0 x 79,3	
161,5 x 35,2 x 98,5	161,5 x 35,2 x 120,5	145,5 mm
116,0 x 96,0 x 34,0		
84,0 x 29,0 x 39,0		
82,0 x 44,0 x 93,1	82,0 x 44,0 x 102,2	69,0 mm
76,0 x 33,6 x 114,0		62,0 mm
216,8 x 61,6 x 126,5	216,8 x 61,6 x 148,5	

Beispiel MC235

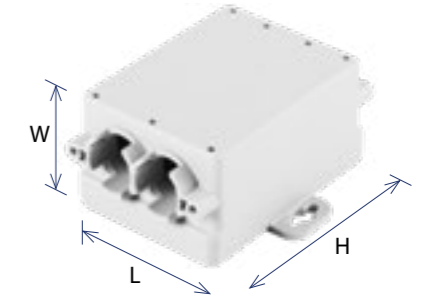



Netzteile und Akkus

Universell einsetzbar für alle limoss Produkte sind unsere unterschiedlichen Netzteile. Unsere MC-Baureihe (MC = motor control) bietet verschiedene Wand- und Bodentrafos an. Das erlaubt dem Kunden zu entscheiden, wo der Trafo genau platziert werden soll. Die Netzteile sind für die gängigen Ländervarianten mit eigenen Steckern oder Adapterlösungen erhältlich.

Besonderheiten wie spezielle, jedoch den gängigen Normen entsprechende Schutzarten und -klassen, Sicherungen, Überlastungsschutz, Kurzschlussicherungen und Zugentlastungen sind je nach Netzteil separat aufgeführt.

Wir bieten unsere durchgängig schwarzen limoss Netzteile (Gehäusefarbe RAL 9005) mit den jeweils erforderlichen Kabellängen, verschiedenen Ausgangsspannungen, besonderen Steckern, Notstromversorgung (mittels Batterie) und anderen Kombinationsmöglichkeiten an.

- MC110
- MC115
- MC120
- MC121
- MC122
- MC125
- MC130 / MC165
- MC140
- MC151
- MC160 / MC166
- MC161

MC110

Möbel

Das Steckernetzteil MC110 ist das Basismodell für alle Systeme mit bis zu zwei Antrieben. Es ist klein, leicht, kompakt und mit 24 V oder 29 V Ausgangsspannung verfügbar.



Technische Daten

- Eingangsspannung 100 – 240 V AC
- Ausgangsspannung 24 V DC / 29 V DC / 35 V DC
- Ausgangsstrom 1,0 bis 2,0 A
- Sicherheit durch NTC-Temperatursensor, Primärsicherung, Überlastschutz, Überstromabschaltung, kurzschlussicherer Ausgang
- Schutzart IP20
- Schutzklasse II
- Aussetzbetrieb mit 10 % Einschaltdauer bei max. Dauerbetrieb von 2 min
- LED-Betriebszustandsanzeige (grün)
- Erfüllung der Ökodesignrichtlinie 2009/125/EG
- Sekundärseitige Kupplung

MC115

Pflege Möbel

Das Steckernetzteil MC115 verfügt über größere Leistungsreserven und kann in allen Standardsystemen eingesetzt werden. Für Anwendungen im medizinischen Bereich ist es die erste Wahl. Es ist mit 29 V oder 35 V Ausgangsspannung verfügbar.



Technische Daten

- Eingangsspannung 100 – 240 V AC
- Ausgangsspannung 24 V DC / 29 V DC / 35 V DC
- Ausgangsstrom 1,5 bis 2,5 A
- Sicherheit durch NTC-Temperatursensor, Primärsicherung, Überlastschutz, Überstromabschaltung, kurzschlussicherer Ausgang
- Schutzart IP66
- Schutzklasse II
- Aussetzbetrieb mit 10 % Einschaltdauer bei max. Dauerbetrieb von 2 min
- LED-Betriebszustandsanzeige (grün)
- Sekundärseitige Kupplung

MC120

Möbel

Das inline Netzteil MC120 verfügt über alle Leistungsmerkmale des MC110 und ist somit die Basisvariante der Bodentransformatoren. Sekundärseitig können verschiedene Netzzuleitungen angeschlossen werden. Es ist mit 29 V Ausgangsspannung verfügbar.



Technische Daten

- Eingangsspannung 100 – 240 V AC
- Ausgangsspannung 24 V DC / 29 V DC / 35 V DC
- Ausgangsstrom 1,0 bis 2,1 A
- Sicherheit durch NTC-Temperatursensor, Primärsicherung, Überlastschutz, Überstromabschaltung, kurzschlussicherer Ausgang
- Schutzart IP20
- Schutzklasse II
- Aussetzbetrieb mit 10 % Einschaltdauer bei max. Dauerbetrieb von 2 min
- LED-Betriebszustandsanzeige (grün)
- Erfüllung der Ökodesignrichtlinie 2009/125/EG
- Sekundärseitige Kupplung

MC121

Möbel

Das Steckernetzteil MC121 kann durch Aufstecken verschiedener Adapter für unterschiedliche Länder schnell und ohne Werkzeug umgerüstet werden. Es ist mit 29 V Ausgangsspannung verfügbar.



Technische Daten

- Eingangsspannung 100 – 240 V AC
- Ausgangsspannung 29 V DC
- Ausgangsstrom 2,0 A
- Sicherheit durch NTC-Temperatursensor, Primärsicherung, Überlastschutz, Überstromabschaltung, kurzschlussicherer Ausgang
- Schutzart IP20
- Schutzklasse II
- Aussetzbetrieb mit 10 % Einschaltdauer bei max. Dauerbetrieb von 2 min
- LED-Betriebszustandsanzeige (grün)
- Erfüllung der Ökodesignrichtlinie 2009/125/EG
- Sekundärseitige Kupplung

MC122

Pflege Möbel

Das inline Netzteil MC122 verfügt über die Leistungsmerkmale des MC120, allerdings mit höherer Ausgangsspannung von bis 3,0 A bei 29 V. Primärseitig können verschiedene Netzzuleitungen angeschlossen werden.



Technische Daten

- Eingangsspannung 100 - 240 V AC
- Ausgangsspannung 29 V DC
- Ausgangsstrom 3,0 A
- Sicherheit durch NTC-Temperatursensor, Primärsicherung, Überlastschutz, Überstromabschaltung, kurzschlussicherer Ausgang
- Schutzart IP20
- Schutzklasse II
- Aussetzbetrieb mit 10 % Einschaltdauer bei max. Dauerbetrieb von 2 min
- LED-Betriebszustandsanzeige (grün)
- Erfüllung der Ökodesignrichtlinie 2009/125/EG
- Sekundärseitige Kupplung

MC125

Pflege Möbel

Das inline Netzteil MC125 verfügt über die Leistungsmerkmale des MC120, ist allerdings als Bodentransformator konzipiert. Gerade für den medizinischen Bereich eine optimale Wahl. Es ist mit 29 V und 35 V Ausgangsspannung verfügbar.



Technische Daten

- Eingangsspannung 100 – 240 V AC
- Ausgangsspannung 29 V DC / 35 V DC
- Ausgangsstrom 2,0 bis 2,5 A
- Sicherheit durch NTC-Temperatursensor, Primärsicherung, Überlastschutz, Überstromabschaltung, kurzschlussicherer Ausgang
- Schutzart IP66
- Schutzklasse II
- Aussetzbetrieb mit 10 % Einschaltdauer bei max. Dauerbetrieb von 2 min
- LED-Betriebszustandsanzeige (grün)
- Sekundärseitige Kupplung
- Optionaler Schutzleiter (PE)

MC130 / MC165

Möbel

Das inline Netzteil MC130 ist mit unserem zusätzlichen Akku MC165 ausgestattet, der den Betrieb des angeschlossenen Systems auch während eines Stromausfalls sicherstellt. Primärseitig können verschiedene Netzzuleitungen angeschlossen werden. Das Netzteil ist mit 29 V Ausgangsspannung verfügbar.



Technische Daten

- Eingangsspannung 100 - 240 V AC
- Ausgangsspannung 29 V DC
- Ausgangsstrom 2,0 A
- Sicherheit durch NTC-Temperatursensor, Primärsicherung, Überlastungsschutz, Überstromabschaltung, kurzschlussicherer Ausgang
- Schutzart IP20
- Schutzklasse II
- Aussetzbetrieb mit 10 % Einschaltdauer bei max. Dauerbetrieb von 2 min
- LED-Betriebszustandsanzeige (grün)
- Erfüllung der Ökodesignrichtlinie 2009/125/EG
- Sekundärseitige Kupplung

MC140

Möbel

Das inline Netzteil MC140 ist mit einer zusätzlichen Batterie ausgestattet, die den Betrieb des Antriebssystems auch während eines Stromausfalles sicherstellt. Sekundärseitig können verschiedene Netzzuleitungen angeschlossen werden. Es ist mit 29 V Ausgangsspannung verfügbar.



Technische Daten

- Eingangsspannung 100 – 240 V AC
- Ausgangsspannung 24 V DC / 29 V DC / 35 V DC
- Ausgangsstrom 1,0 bis 2,5 A
- Sicherheit durch NTC-Temperatursensor, Primärsicherung, Überlastschutz, Überstromabschaltung, kurzschlussicherer Ausgang
- Schutzart IP20
- Schutzklasse II
- Aussetzbetrieb mit 10 % Einschaltdauer bei max. Dauerbetrieb von 2 min
- LED-Betriebszustandsanzeige (grün)
- Erfüllung der Ökodesignrichtlinie 2009/125/EG
- Notstromversorgung durch 2 x 9 V-Blockbatterien

MC160 / MC166

Pflege Möbel

Der Lithium-Ionen-Akku MC160 verfügt durch seine kompakte Bauform und die 1.800 mAh Speicherkapazität über die besten Attribute eines Allrounders. Er kann vielseitig, sowohl im medizinischen Bereich als auch in Polstermöbelanwendungen eingesetzt werden.



Technische Daten

- Nominale Spannung 25,2 V bei 1,8 Ah
- Schutzklasse III
- Schutzart IP20
- Interne Ladeplatine
- Gehäusefarbe schwarz RAL 9005
- Überstromschutz
- Kurzschlussicherung
- LED-Betriebszustandsanzeige (grün / rot)

MC161

Möbel

Der Lithium-Ionen-Akku MC161 ist eine kompaktere Version als der Akku MC160. Er kann montagefreundlich in eine passende Kunststoffhalterung eingeklipst werden.



Technische Daten

- Kapazität 1,5 Ah
- Schutzklasse III
- Schutzart IP20
- Interne Ladeplatine
- Gehäusefarbe schwarz RAL 9005
- Überstromschutz
- Kurzschlussicherung
- LED-Betriebszustandsanzeige

MC151

Möbel

Das inline Netzteil MC151 ist mit einer Ausgangsspannung von 29 V oder 24 V verfügbar. Sekundärseitig können verschiedene Netzzuleitungen angeschlossen werden.



Technische Daten

- Kapazität 1,5 Ah
- Schutzklasse III
- Schutzart IP20
- Interne Ladeplatine
- Gehäusefarbe schwarz RAL 9005
- Überstromschutz
- Kurzschlussicherung
- LED-Betriebszustandsanzeige





Zubehör

limoss bietet eine Vielzahl verschiedener, ergänzender Zubehörteile an, um Ihre Systeme entsprechend zu erweitern. Dazu erhalten Sie bei uns z. B. Sitzsensoren, Leselampen, Unterbettbeleuchtungen, Funk-Zustecklösungen, App-Steuerungen, hochwertige Funk-Audiosysteme oder Massagemotoren. Unser Zubehör und unsere sonstigen Artikel sind mit allen üblichen limoss Systemen kompatibel.

- MC250
- MC301 / MC307
- MC308 / MC309
- MC310
- MC311
- Akku-Ladebuchse
- USB-Ladeschnittstellen
- MD186
- Sitzsensor
- LA100 - LA102
- Funk-Audiosystem
- limoss App
- Wireless charger

Wireless Charger

Drahtlos in die Zukunft

Mobilität ist das Zeichen unserer Zeit – durch die Technologie der drahtlosen Energieübertragung lässt sich ein bisher unerreichtes Level an Unabhängigkeit erzielen. Einfach das Smartphone auf die Ladestelle legen und schon wird der Akku geladen.

Lebensqualität steigern

Ein Smartphone zu haben gehört bei fast jedem Menschen heutzutage zu einem Lebensstandard, auf den man nicht verzichten möchte. Nun ist man nicht einmal mehr an ein Kabel gebunden, um den Akku aufzuladen – ultimativer Komfort.

Einer für Alles und Alles in Einem

Egal welches Smartphone Sie besitzen, unser Wireless Charger ist kompatibel mit jedem technisch vorbereiteten Smartphone. Teilen Sie diese Innovation mit Ihren Kollegen und Freunden! Ein Ladegerät für jeden Ort – ob Zuhause, im Urlaub, im Büro oder einfach unterwegs – auf den Wireless Charger ist immer Verlass.

Optische Brillanz

Liegend auf dem Tisch oder vollständig integriert im Möbelstück – Der Wireless Charger überzeugt durch seine optische Eleganz. Kabelsalat gehört der Vergangenheit an!

- MC570 Input 9 V / 1,6 A
- Durchmesser 105,0 mm x 16,4 mm
- Standby Verbrauch max. 0,2 W
- Samsung Schnellladen 10 W
- iPhone Schnellladen 7,5 W

MC311

Große Leistung – Klein verpackt

Die Steuerung MC311 ist unsere neuste kabellose Zustecklösung in der limoss-Familie und kann bis zu 4 Antriebe steuern.

Es besteht die Möglichkeit einen zusätzlichen kabelgebundenen Handschalter anzustecken, damit das Möbelstück bei Bedarf mit einem Handschalter gesteuert werden kann.

Eine intelligente Erkennung sorgt für die perfekte Oberfläche in der App, so variiert die Darstellung der Tastenzahl und der Bedienung mit den jeweils angesteckten Antrieben.

Zusätzlich kann eine batteriebetriebene Notabsenkung angeschlossen werden, damit ist unsere Steuerung MC311 auch für den Notfall gerüstet und für alle Lebenslagen ausgestattet.

- Für 1-, 2-, 3- oder 4-motorige Systeme
- Schutzklasse III
- Schutzart IP20, IP24
- Gehäusefarbe schwarz RAL 9005
- Steuermodus Wireless
- Frequenz 2,4 GHz
- Wireless Reichweite ungefähr 15 m



MC250

Möbel

Die MC250 ist eine Zustecklösung, um gängige limoss Antriebe mit Funk zu erweitern. Das Gehäuse besitzt einen Handschalteranschluss, um bei Bedarf das Möbelstück zusätzlich mit einem kabelgebundenen Handschalter steuern zu können.



Technische Daten

- Funk-Zustecklösung
- 1 Steckplatz (Input) für einen kabelgebundenen Handschalter
- Schutzklasse III
- Schutzart IP20, IP24
- Gehäusefarbe schwarz RAL 9005

MC301 / MC307

Möbel

Die MC307 Steuerbox ist eine Zustecklösung um bestehende Systeme mit Funkvariante zu erweitern. Es können 1- bis 4-motorige Systeme gesteuert werden.



Technische Daten

- Funk-Zustecklösung für alle limoss Antriebe und Steuerungen
- Anwendung MC301 1- bis 4-motorige Systeme
- Anwendung MC307 1- bis 2-motorige Systeme
- Frequenz 2,4 GHz
- Reichweite ca. 10 m
- Einfache Anlernfunktion

MC308 / MC309

Möbel

Die MC308 Steuerbox ist eine Zustecklösung für den MD200, um diesen mit Funk- oder Bluetooth zu erweitern. Das Gehäuse besitzt eine integrierte Unterbettbeleuchtung.



Technische Daten

- Funk-zustecklösung MC308 speziell für den limoss Doppelantrieb MD200
- Funk-zustecklösung MC309 speziell für den limoss Doppelantrieb MD201
- Anwendung 1- bis 2-motorige Systeme
- Integrierte LEDs für Unterbettbeleuchtung
- Frequenz 2,4 GHz
- Reichweite ca. 10 m
- Einfache Anlernfunktion

MC310

Möbel

Die MC310 ist eine besonders kleine Zustecklösung, um bestehende Systeme mit Funk zu erweitern. Das Gehäuse wurde speziell für den Einsatz in dem MD200 und dem MD201 konzipiert, passt aber auch in gängige Steuerungen der MC2-er Baureihe.



Technische Daten

- Miniatur Funk-Zustecklösung
- Lastlos schalten, d.h. nur für Relaissteuerungen geeignet (somit nur bei Relaisystemen anwendbar)
- Klein und kompakt, ideal zur Erweiterung des Systems mit Funk
- Anwendung max. 2-motorige Systeme
- Funksymbol beleuchtet
- Frequenz 2,4 GHz
- Reichweite ca. 10 m
- Einfache Anlernfunktion

Akku-Ladebuchse

Möbel

Die Akku-Ladebuchse stellt die Verbindung zwischen allen limoss Netzteilen und limoss Akkusystemen sicher. Das zeitlos, schlichte Design ermöglicht die dezente Einbindung in jedes Möbelstück.



Technische Daten

- Formschöner Anschluss zum Laden von Spannungsversorgungen bei Möbelsystemen
- Einfache und dezente Montage
- Hochwertige, verchromte Oberfläche

USB-Ladeschnittstelle

Möbel

Die USB-Ladeschnittstelle kann mit vielen limoss Systemen kombiniert werden und stellt mit 5 V / 2,1 A die Ladespannung auch für Tablet-PCs bereit.



Technische Daten

- Integrierbar in bestehende Systeme mit externem Netzteil
- Formschönes Einbauelement mit verchromter Oberfläche
- Ausgangsleistung ausreichend um alle gängigen USB-Endgeräte, einschließlich Tablet-PC, zu laden

MD186

Möbel

Der Massagemotor MD186 rundet das Programm unserer Antriebe im Bereich der Komfortfunktionen weiter ab. In Verbindung mit der Steuerungshardware können unterschiedliche Intensitäten und auch Massageprogramme gewählt werden.



Technische Daten

- Großer, robuster Massagemotor zur Befestigung unterhalb der Liegefläche
- 24 V DC-Motor, wartungsfrei
- Gehäusefarbe schwarz RAL 9005

Sitzsensor

Möbel

Der Sitzsensor kann in die Polsterung eingearbeitet werden und ermöglicht es, Sonderfunktionen beim Be- oder Entlasten der Sitzfläche zu aktivieren.



Technische Daten

- Ermöglicht ein automatisches Zurückfahren der Motore in die Grundposition
- Verzögerung nach dem Entlasten des Sensors ca. 3 sek
- Größen der Sensorfläche 129,6 x 219,7 mm oder 126,3 x 265,0 mm
- Zustecklösung

LA100 - LA102

Pflege Möbel

Mit der Unterbettbeleuchtung LA100 können Sie besondere Akzente setzen. Die sparsame LED-Leuchte kann mit vielen limoss Systemen kombiniert werden und verfügt optional über einen integrierten Bewegungssensor.



Technische Daten

- Anschluss an viele limoss Systeme möglich
- Spannungsversorgung 24 V bis 35 V
- Geringe Stromaufnahme von weniger als 1 W
- Farbtemperatur 6.000 K
- LA101: LA100 mit zusätzlichem Bewegungssensor
- LA102: LA101 mit zusätzlicher Lichtsteuerung

Funk-Audiosystem

Möbel

Das Funk-Audiosystem kann mit den meisten Smartphones einfach und schnell gekoppelt werden. Die Ausgangsleistung von 10 W ermöglicht es so, im kleinen Rahmen seine Musik zu teilen.



Technische Daten

- Integrierbar in alle Systeme mit externen Netzteilen, kein zusätzliches SMPS notwendig
- Volle Kompatibilität zu allen von limoss vertriebenen SMPS
- Zwei 3" Breitbandlautsprecher mit 10 W Audioleistung bei 4 Ohm
- Reichweite abhängig vom verbundenen Abspielgerät ca. 10 m
- Einfaches Koppeln über Protokoll A2DP
- Kompatibel mit den meisten Endgeräten

limoss app

Um den Ansprüchen eines modernen Smart-Home gerecht zu werden, haben wir mit der limoss Funk-App die Möglichkeit geschaffen, unsere limoss Antriebe mit einem Smartphone oder Tablet zu steuern.

Die App ist einfach in der Anwendung und bietet vielseitige Möglichkeiten, wie individuelle Tastensymbolik, die Integration eines Kundenlogos, Steuerung von Sonderfunktionen wie Speicherpositionen, Bedienung der Unterbettbeleuchtung und vieles mehr.



Technische Daten

- Die App unterstützt iOS ab Version 6.0 und Android ab Version 4.35
- Mit Funk verbindet sich die limoss Steuerung zügig mit dem Smartphone und trennt sich wenn die App im Hintergrund geschlossen wird
- MC220 unterstützt bis zu 4 Hall Antriebe
- MC250, MC308, MC309 unterstützt bis zu 2 Standard Antriebe bzw. MD200, MD201
- Unterstützt 2 Vibrationsmotoren oder 1 Vibrationsmotor + 1 Unterbettbeleuchtung
- Die App erkennt automatisch, wie viele Antriebe angeschlossen sind
- Unterstützt bis zu 8 Memory Positionen, bequeme Symbol Änderungen der Lieblingsposition

Zusatzinformationen

- Unterstützt limoss MC220 Funk-Steuerung
- Unterstützt limoss Zustecklösung MC250 Funk, MC308 Funk, MC309 Funk
- Unterstützt Kabel- und Funk-handschalter

Optional

- Kundenspezifische App möglich



limoss weltweit

Deutschland

limoss GmbH & Co. KG
Hauptverwaltung Produktion und Vertrieb
Oberwengerner Straße 204
58300 Wetter
DEUTSCHLAND
Tel.: +49 2335 84713-0
Fax: +49 2335 84713-29
limoss@limoss.de

Spanien / Portugal

limoss Iberia SL
Anardi Área, Pab-6-D
20730 Azpeitia (Gipuzkoa)
SPANIEN
Tel.: +34 943 157504
Fax: +34 943 812630
info@limossiberia.com

Italien

ITALIEN
Tel.: +39 34 97181648
maurobrusadin@me.com

Frankreich

FRANKREICH
Tel.: +49 175 2099753
sales-fr@limoss.de

Belgien / Niederlande / Luxemburg

NIEDERLANDE
Tel.: +31 6 18 892149
sales-benelux@limoss.de



USA / Canada

limoss US LLC
964 Highway 45 North
Baldwyn, MS, 38824
U.S.A.
Tel.: +1 662 365220-0
Fax: +1 662 365220-5
sales@limoss-us.com

Japan

Green Plus Co., Ltd.
1-2-13, Katamachi
Miyakojima-ku
Osaka 534-0025
JAPAN
Tel.: +81 6 6351-8092
Fax: +81 6 6351-9744
shimozono@gnplus.com

China (Nord)

limoss Shanghai Inc.
3rd Floor, 1 Building, No. 100,
Wenxiang East Road,
Songjiang District,
Shanghai, 201613
CHINA
Tel.: +86 21 51331512
Fax: +86 21 37011080
kang@limoss.asia

China (Süd)

limoss Shanghai Inc.
Shenzhen Branch
Room 501, Yuheng Block,
Tongchuang XStar Space,
6099 Baoan Road, Qiaotou
Community, Fuhai Street,
Bao'an District, Shenzhen
City, Guangdong Province.
518103
CHINA
Tel.: +86 755 2908-2866
oonishi@limoss.asia

<http://www.limoss.de>
DE-190401-00



Abschließend möchten wir uns bei unseren Partnern für die tolle Zusammenarbeit in den letzten 10 Jahren bedanken.

Wir freuen uns auf die weitere gemeinsame Zukunft, mit vielen spannenden Projekten und Entwicklungsherausforderung.

Ihr limoss-Team

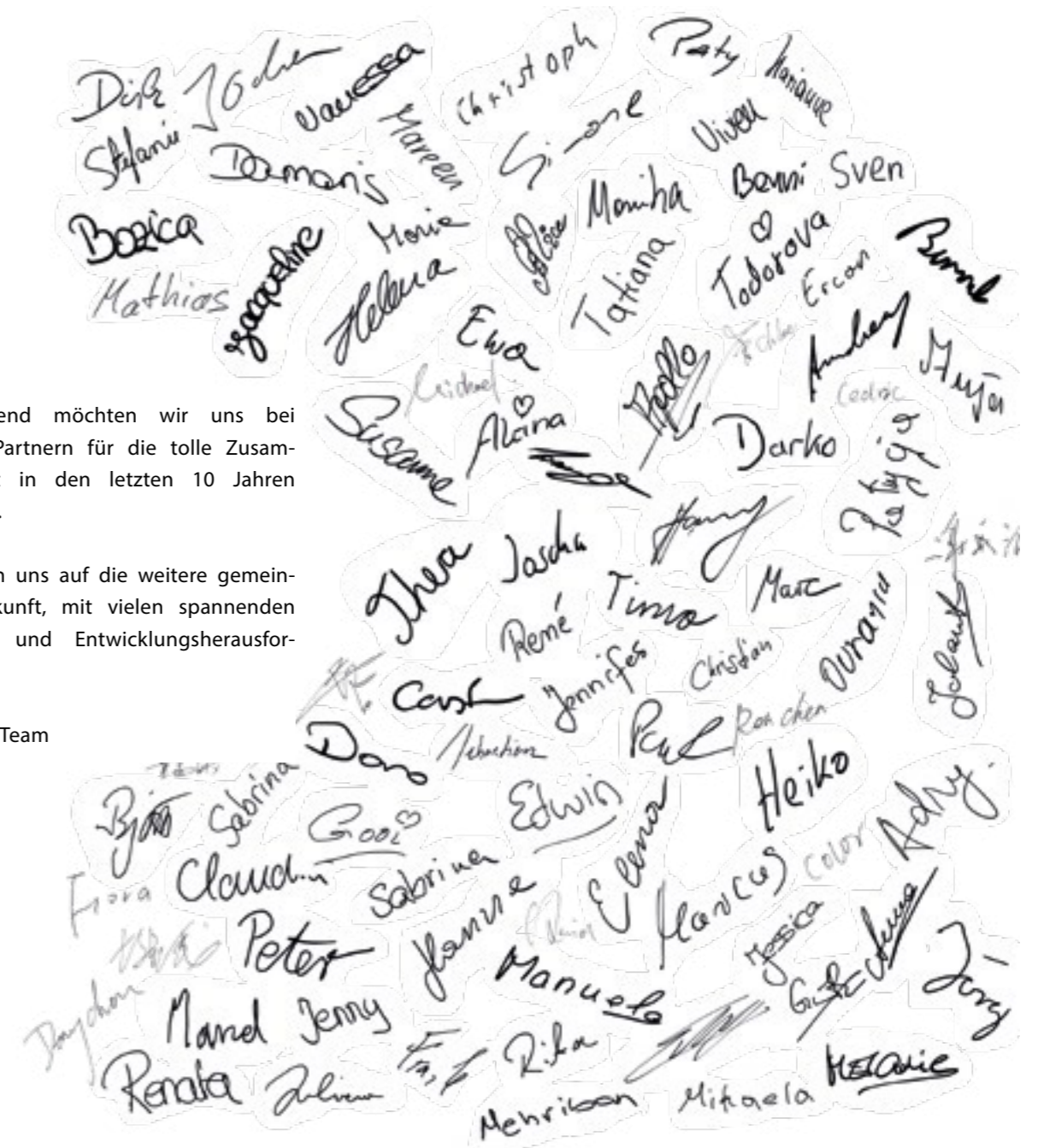



www.limoss.de